

GARIS PANDUAN FORMAT PELAN KEBENARAN MERANCANG DI MAJLIS PERBANDARAN DUNGUN



Disediakan Oleh:
SALON
JABATAN PERANCANGAN BANDAR
Julai 2019

ISI KANDUNGAN



1.0 GARIS PANDUAN UMUM

2.0 FORMAT KANDUNGAN LUKISAN DAN PELAN

3.0 FORMAT RANGKA PELAN

4.0 FORMAT PELAN FIZIKAL



TUJUAN

UNTUK MENDAPATKAN PERSETUJUAN DAN KELULUSAN DARIPADA JAWATANKUASA PUSAT SETEMPAT MAJLIS PERBANDARAN DUNGUN KALI KE-15/2019 BAGI MENERIMAPAKAI GARIS PANDUAN FORMAT PELAN KEBENARAN MERANCANG DI KAWASAN PENTADBIRAN MAJLIS PERBANDARAN DUNGUN



OBJEKTIF

- a) Menjamin intergriti dan ketulenan pelan yang diluluskan.
- b) Sebagai rujukan dan panduan kepada perunding semasa menyediakan pelan permohonan KM.
- c) Mengurangkan *redtape* di peringkat pendaftaran permohonan pelan.
- d) Keperluan SOP jabatan yang lebih sistematik.

A 3D architectural rendering of a house's roof structure, showing a complex wooden truss system. The house is white with several windows. The roof is partially covered with grey tiles. The entire scene is overlaid on a set of architectural blueprints. The blueprints include labels for 'GARAGE', 'SALLE A MANGER', and 'SALON'. The text 'GARIS PANDUAN FORMAT PELAN KEBENARAN MERANCANG' is written in large, bold, yellow letters with a black outline across the center of the image.

GARIS PANDUAN FORMAT PELAN KEBENARAN MERANCANG

1.0 GARIS PANDUAN UMUM

- ❖ Pelan hendaklah disediakan menggunakan mesin cetak atau *plotter*. Pelan yang disediakan menggunakan mesin pengimbas (scanner) adalah tidak dibenarkan.
- ❖ Cetakan pelan hendaklah jelas dan terang.
- ❖ Pelan berformat *blue print* adalah tidak dibenarkan.
- ❖ Tidak dibenarkan membuat pindaan pelan menggunakan pemadam cecair (liquid paper) dan hanya dibenarkan membuat tampalan kecil di atas pelan. Sempadan kawasan tampalan dengan pelan asal hendaklah dicop menggunakan cop jenis bulat syarikat perunding dan ditandatangani (initial) di kawasan cop berkenaan.

sambungan...

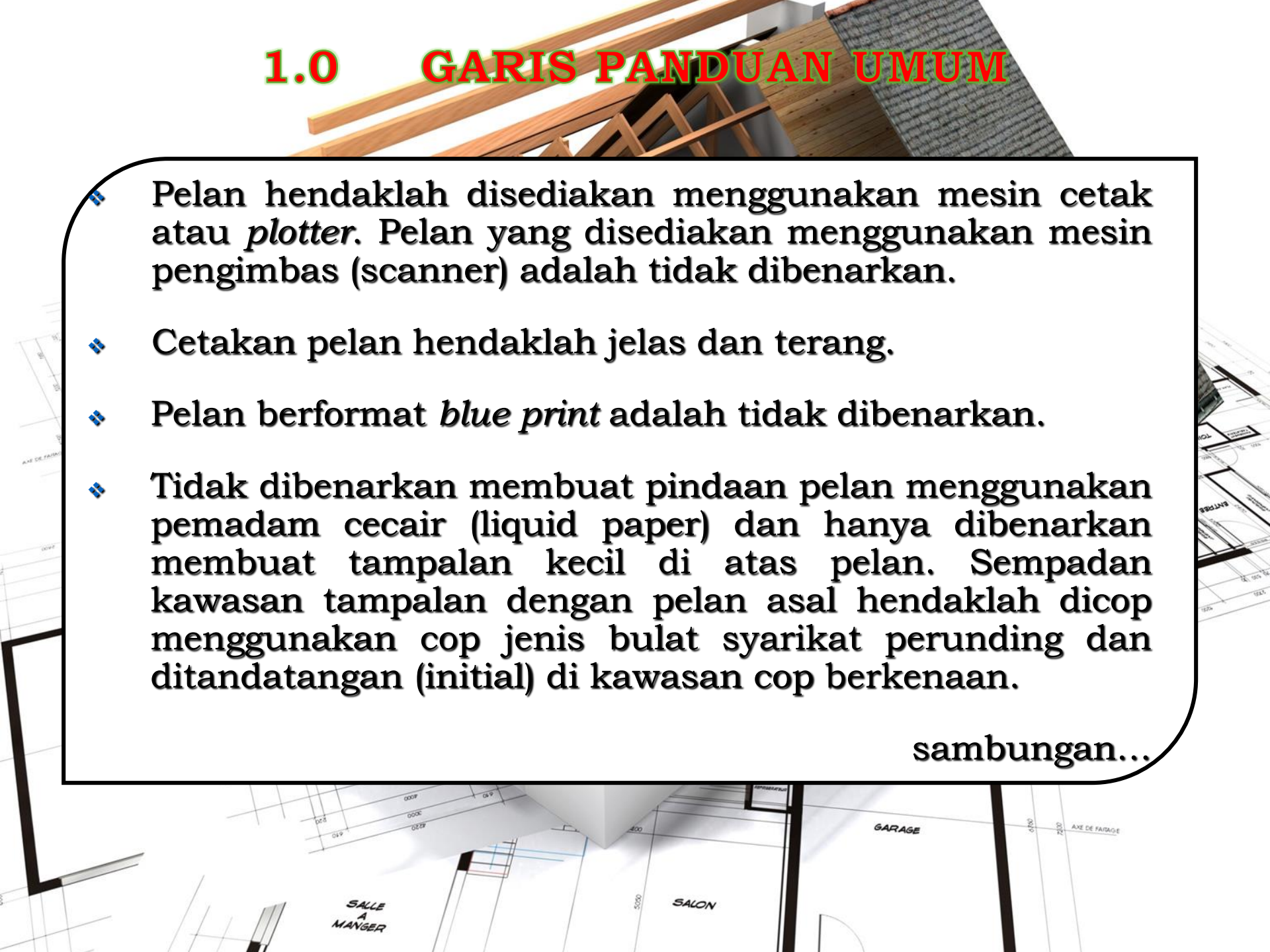

GARIS PANDUAN ASAS

- ❖ Tandatangan menggunakan mesin pengimbas (scanner) adalah tidak dibenarkan.
- ❖ Semua tandatangan atau cop jari oleh perunding, pemilik tanah dan penyewa hendaklah menggunakan pen jenis mata bulat (bolt pen) dan berdakwat hitam.
- ❖ Saiz minima pelan adalah berukuran A3.
- ❖ Pelan hendaklah dilipat mengikut format yang ditetapkan.

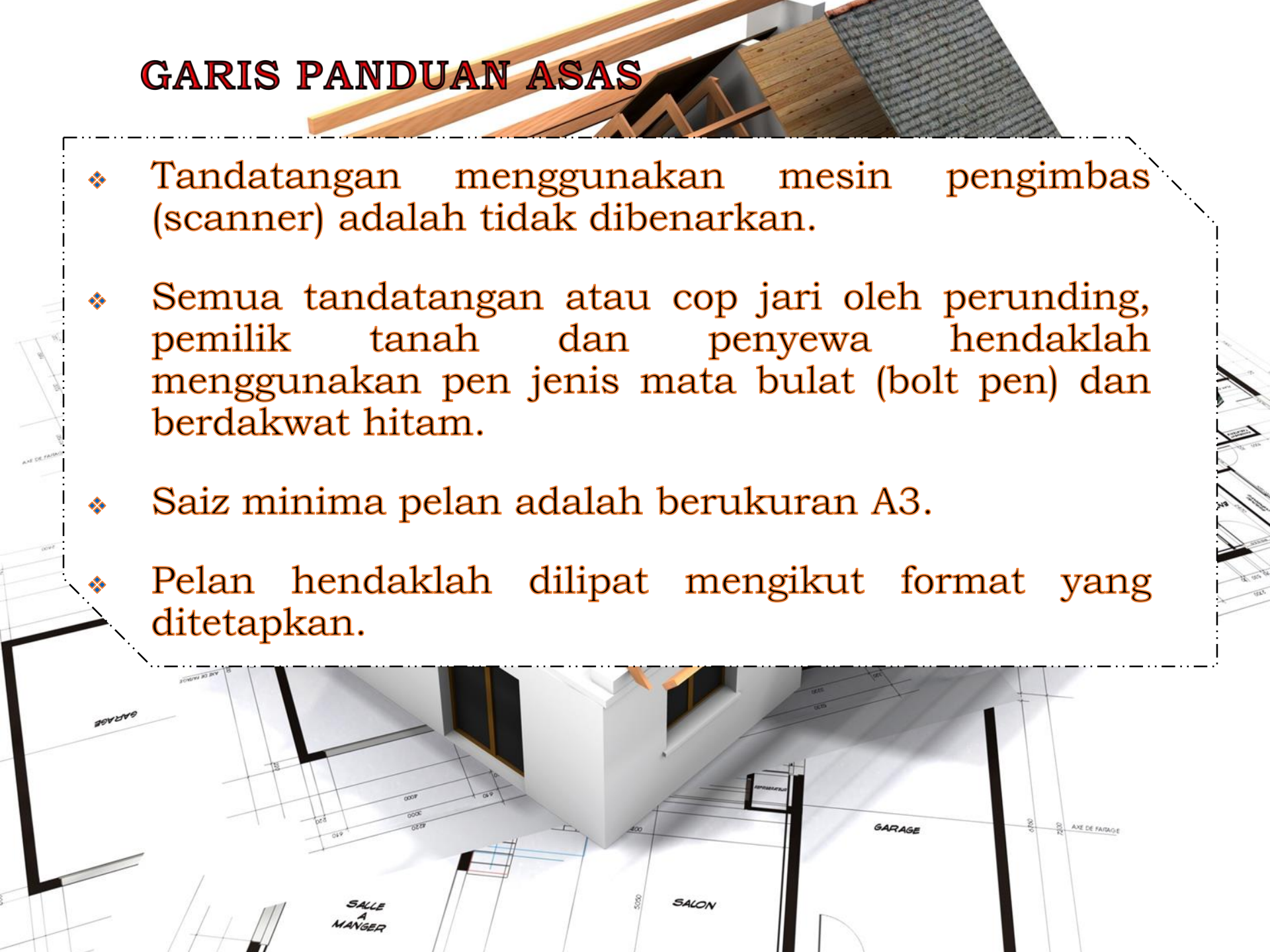

2.0 FORMAT KANDUNGAN LUKISAN DAN PELAN

❖ KEBENARAN MERANCANG SUSUN ATUR

JENIS PELAN	KANDUNGAN LUKISAN
PELAN SUSUN ATUR	<ol style="list-style-type: none">1. Menunjukkan cadangan guna tanah setiap pecahan lot.2. Menunjukkan cadangan komponen pembangunan (jika berkaitan)3. Menunjukkan cadangan sempadan pecahan lot baharu.4. Menunjukkan keluasan dan ukuran pecahan lot.5. Menunjukkan maklumat topografi.6. Menunjukkan lebar rizab infrastruktur dam zon penamparan.7. Menunjukkan garisan air perbani (pantai dan sungai) dan jarak anjakan dengan tapak cadangan.8. Menunjukkan cadangan ketinggian bangunan (untuk cadangan pemajuan selain kediaman bertanah).9. Menunjukkan cadangan akses keluar masuk setiap plot (untuk cadangan pemajuan selain kediaman bertanah).10. Menunjukkan cadangan aliran lalulintas (untuk cadangan pemajuan selain kediaman).11. Menunjukkan jadual pecahan guna tanah dalam bentuk bilangan unit, keluasan tanah (ekar / hektar) dan peratusan.12. Menunjukkan jadual kiraan keperluan kawasan lapangan.13. Menunjukkan jadual kiraan keperluan rumah mampu milik.14. Menunjukkan jadual kiraan keperluan kemudahan penduduk terlibat.15. Menunjukkan jadual kiraan nisbah plot atau kepadatan penduduk (bagi setiap plot dan keseluruhan pembangunan)

sambungan...

FORMAT KANDUNGAN LUKISAN DAN PELAN

❖ KEBENARAN MERANCANG PENDIRIAN BANGUNAN

JENIS PELAN	KANDUNGAN LUKISAN
PELAN TAPAK	<ol style="list-style-type: none">1. Menunjukkan garisan anjakan bangunan komponen pembangunan.2. Menunjukkan susun atur parkir luar bangunan dan ditandakan nombor bilangan petak parkir.3. Menunjukkan maklumat topografi.4. Menunjukkan kiraan nisbah plot atau kepadatan penduduk.5. Menunjukkan cadangan akses keluar masuk setiap plot.6. Menunjukkan cadangan aliran lalulintas.7. Menunjukkan jadual kiraan keperluan tempat letak kenderaan.8. Menunjukkan jadual kiraan keperluan kawasan lapangan.9. Menunjukkan jadual kiraan kawasan plinth.10. Menunjukkan jadual pecahan komponen pembangunan dalam bentuk bilangan unit, keluasan lantai (meter persegi) dan peratusan.11. Menunjukkan kiraan keluasan tipikal unit rumah mampu milik (keluasan dikira untuk ruang berdinding sahaja dan untuk skim berstrata dikira kawasan petak strata berkenaan)12. Menunjukkan cadangan ruang tanaman pokok dan laluan pejalan kaki pinggiran jalan.13. Menamakan lukisan pelan (Pelan Tapak)
PELAN LANTAI	<ol style="list-style-type: none">1. Menunjukkan pelan lantai dan kegunaannya bagi setiap aras/tingkat termasuk pelan bumbung bagi setiap komponen pembangunan (kecuali untuk unit tipikal).2. Menunjukkan susun atur parkir dalam bangunan dan ditandakan nombor bilangan petak parkir.3. Menamakan lukisan pelan (Pelan Lantai)



sambungan...

❖ KEBENARAN MERANCANG PENDIRIAN BANGUNAN

PELAN PANDANGAN	<ol style="list-style-type: none">1. Menunjukkan lukisan pandangan hadapan, sisi dan belakang.2. Menunjukkan ketinggian fizikal bangunan.3. Menunjukkan ketinggian dan bilangan setiap tingkat bangunan (bilangan tingkat diukur dari jalan masuk utama dan memulakan kiraan dengan tingkat 1 @ bukannya <i>Ground</i>).4. Menamakan lukisan pelan (Pelan Pandangan)
PELAN KERATAN	<ol style="list-style-type: none">1. Menunjukkan lukisan keratan secara potongan <i>vertical</i> dan <i>horizontal</i> (minima 2 keratan bagi setiap blok).2. Menunjukkan kawasan cadangan struktur pengukuhan tebing dan cerun atau bukit bersebelahan (jarak anjakan dengan kawasan cerun atau kaki bukit serta ketinggian bukit hendaklah ditanda)3. Menunjukkan garisan anjakan antara bangunan dan dengan sempadan lot.4. Menunjukkan ketinggian dan bilangan setiap tingkat bangunan (bilangan tingkat diukur dari jalan masuk utama dan memulakan kiraan dengan tingkat 1 @ bukannya <i>Ground</i>).5. Menunjukkan ketinggian aras tanah bagi tapak cadangan.6. Menamakan lukisan pelan (Pelan Keratan)
PELAN PERSPEKTIF	<ol style="list-style-type: none">1. Untuk semua permohonan KM pendirian bangunan (projek).2. Menunjukkan minima tiga (3) sudut pandangan iaitu depan, sisi dan belakang.3. Menunjukkan perspektif malam bagi pemajuan jenis 'free standing building' bagi bangunan 10 tingkat dan ke atas (sekurang-kurangnya pandangan depan).4. Warna bangunan, fasad dan pencahayaan bangunan pada waktu malam dalam lukisan perspektif hendaklah menggambarkan keadaan sebenar cadangan pemajuan.5. Menamakan lukisan pelan (Pelan Perspektif)6. Pelan perspektif hendaklah dijadikan sebahagian pelan permohonan KM (termasuk dalam bilangan nombor pelan) dan dikepilkan di bahagian depan.



FORMAT KANDUNGAN LUKISAN DAN PELAN

CETAKAN PELAN BERWARNA

JENIS PERMOHONAN	JENIS PELAN YANG PERLU BERWARNA
PELAN KEBENARAN MERANCANG SUSUN ATUR	1. PELAN SUSUN ATUR 2. PELAN KAWASAN PINDAAN SUSUN ATUR
PELAN KEBENARAN MERANCANG PENDIRIAN BANGUNAN	1. PELAN TAPAK 2. PELAN PERSPEKTIF 3. PELAN KAWASAN / BAHAGIAN PINDAAN BERKENAAN
PELAN KM PENGUBAHAN BANGUNAN	1. PELAN TAPAK 2. PELAN PERSPEKTIF 3. PELAN KAWASAN / BAHAGIAN PINDAAN BERKENAAN
PELAN KM PERUBAHAN MATERIAL TANAH	1. PELAN TAPAK
PELAN KM PERUBAHAN MATERIAL BANGUNAN	1. PELAN TAPAK
PELAN KM RUANG UDARA	1. PELAN TAPAK
PELAN KM KERJA PEROBOHAN	1. PELAN TAPAK
PELAN KM KERJA PERLOMBONGAN	1. PELAN TAPAK
PELAN KM KERJA PERINDUSTRIAN	1. PELAN TAPAK

FORMAT KANDUNGAN LUKISAN DAN PELAN



























KOD WARNA PELAN KEBENARAN MERANCANG

GUNATANAH	KLASIFIKASI GUNATANAH	KOD WARNA MAPINFO	KOD WARNA AUTO CAD
KEDIAMAN	RUMAH SESEBUAH	C19	RGB 255,63,0
	RUMAH BERKEMBAR	C7	RGB 255,127,127
	RUMAH TERES	D10	RGB 226,114,29
	RUMAH KLUSTER / ZERO LOT	C4	RGB 255,159,127
	RUMAH MAMPU MILIK	E9	RGB 251,179,14
	PANGSAPURI/FLAT/APARTMENT/RUMAH BANDAR	E13	RGB 148,99,0
	KONDOMINIUM	C14	RGB 127,31,0
PERDAGANGAN	KOMPLEKS PERNIAGAAN / PASARAYA	K12	RGB 0,129,204
	HOTEL / RESORT	K14	RGB 0,88,123
	RUMAH KEDAI / KEDAI PEJABAT	L10	RGB 66,122,255
	STESYEN MINYAK	L8	RGB 58,136,255
	PASAR/BAZAAR/MEDAN SELERA/GERAI/ARKED/DLL	L5	RGB 108,161,238

	PANGSAPURI SERVIS / SOHO/SOVO/SOFO /LAIN-LAIN NYATAKAN	L4	RGB 171,204,246
	PUSAT PENDIDIKAN /LATIHAN / JAGAAN SWASTA/DAN LAIN-LAIN SEUMPAMANYA NYATAKAN	L3	RGB 198,222,249
INDUSTRI	INDUSTRI SESEBUAH	N13	RGB 76,0,153
	INDUSTRI BERKEMBAR	N10	RGB 153,57,196
	INDUSTRI TERES	N7	RGB 153,84,196
	KOMPLEKS INDUSTRI	N4	RGB 212,178,255
INSTITUSI AWAM/ KEMUDAHAN MASYARAKAT	PENDIDIKAN (TASKA/TADIKA/SEKOLAH/IPTA/PUSAT LATIHAN DLL SELIMPAMANYA NYATAKAN)	FF-G2 BO-E1	RGB 231,255,194
	KESIHATAN	B5	RGB 255,116,127
	KESELAMATAN	P10	RGB 255,0,127
	KEBAJIKAN	E1	RGB 255,0,0
	INSTITUSI KEAGAMAAN (MASJID SURAU,TOKONG/KUIL/GEREJA/GURDWARA)	FF-C3 BO-K14	RGB 255,194,172
INFRASTRUKTUR	JALANRAYA	F4	RGB 255,255,140
	TLK/MEDAN TLK	F2	RGB 255,255,206

FORMAT KANDUNGAN LUKISAN DAN PELAN

❖ KOD WARNA PELAN KEBENARAN MERANCANG

	TERMINAL PENGANGKUTAN AWAM		F1		RGB 255,255, 13
	LALUAN REL		80-G16		RGB 33,87, 17
	JALANTAR SEDIA ADA				RGB 132,132 ,132
	JALAN CRUSHER RUN				RGB 255,160 ,20
	JALAN PLB				RGB 255,147 ,10
UTILITI	TNB/IWK/TELEKOMUNIKASI/PELUPUSAN SISA PEPEJAL/DAN LAIN-LAIN SEUMPAMANYA NYATAKAN TANGKI AIR / RUMAH PAM		TNB		RGB 255,0,0
	TALIAN RENTIS TNB				RGB 255,0,0
	LALUAN PAIP GAS				RGB 83,255, 159
PERPARITAN & PENGAIRAN	SISTEM SALIRAN/'ON SITE DETENTION POND'/KOLAM TADAHAN BANJIR DAN LAIN-LAIN SEUMPAMANYA				RGB 0,169, 255
BADAN AIR	TASIK DAN LAIN-LAIN SEUMPAMANYA				RGB 102,153 ,204
	KAWASAN LAPANG		H8		RGB 145,196 ,89
	KAWASAN LAPANG SWASTA		G15		RGB 57,92,0
	HUTAN		G16		RGB 57,78,0

FORMAT KANDUNGAN LUKISAN DAN PELAN

❖ TAJUK PELAN

PELAN KM SUSUNATUR	PELAN KEBENARAN MERANCANG SUSUN ATUR UNTUK ... DI ATAS LOT ..., MUKIM ..., DAERAH ..., TERENGGANU DARUL IMAN.
PELAN KM PENDIRIAN BANGUNAN	PELAN KEBENARAN MERACANG PENDIRIAN BANGUNAN ... DI ATAS LOT ..., MUKIM ..., DAERAH ..., TERENGGANU DARUL IMAN.
PELAN KM TEMPOH TERHAD	PELAN KEBENARAN MERANCANG TEMPOH TERHAD PENDIRIAN STRUKTUR 1 UNIT MENARA PEMANCAR SETINGGI..... DI ATAS LOT ..., “.
1. MENARA TELEKOMUNIKASI	PELAN KEBENARAN MERANCANG TEMPOH TERHAD PENDIRIAN STRUKTUR 1 UNIT MENARA PEMANCAR SETINGGIJENIS MONOPOLE DI ATAS BANGUNAN KEDAI PEJABAT DI ATAS LOT., “.
2. BANGUNAN	PELAN KEBENARAN MERANCANG TEMPOH TERHAD PENDIRIAN BANGUNAN DI ATAS LOT ...”.
3.PERUBAHAN MATERIAL BANGUNAN (UBAHGUNA)	PELAN KEBENARAN MERANCANG TEMPOH TERHAD PERUBAHAN MATERIAL BANGUNAN (2 UNIT KEDAI PEJABAT 3 TINGKAT) KEPADA (HOTEL BAJET 44 BILIK) DI ATAS LOT”.
PELAN KM RUANG UDARA	PELAN KEBENARAN MERANCANG UNTUK RUANG UDARA DI ATAS TANAH KERAJAAN (RIZAB JALAN / KERETAPI / SUNGAI), MUKIM ..., DAERAH KUALA TERENGGANU, TERENGGANU DARUL IMAN.
PELAN KM PEROBOHAN	PELAN KEBENARAN MERANCANG PEROBOHAN BANGUNAN ... DI ATAS LOT ..., MUKIM ..., DAERAH ..., TERENGGANU DARUL IMAN.
PELAN KM PERLOMBONGAN	PELAN KEBENARAN MERANCANG KERJA PERLOMBONGAN ... DI ATAS LOT ..., MUKIM ..., DAERAH ..., TERENGGANU DARUL IMAN.
PELAN KM PERINDUSTRIAN	PELAN KEBENARAN MERANCANGKERJA PERINDUSTRIAN UNTUK ... DI ATAS LOT ..., MUKIM ..., DAERAH ..., TERENGGANU DARUL IMAN.
PELAN PINDAAN KM	PELAN KEBENARAN MERANCANG PENDIRIAN BANGUNAN ... DIATAS LOT ..., MUKIM ..., DAERAH ..., TERENGGANU DARUL IMAN. (PINDAAN KEPADA KELULUSAN KEBENARAN MERANCANG (NO. PELAN ...) BERTARIKH ...)

SALLE
A
MANGER

5000

SALON

3.0 FORMAT RANGKA PELAN

FORMAT PELAN PERMOHONAN KEBENARAN MERANCANG

PILIHAN 1

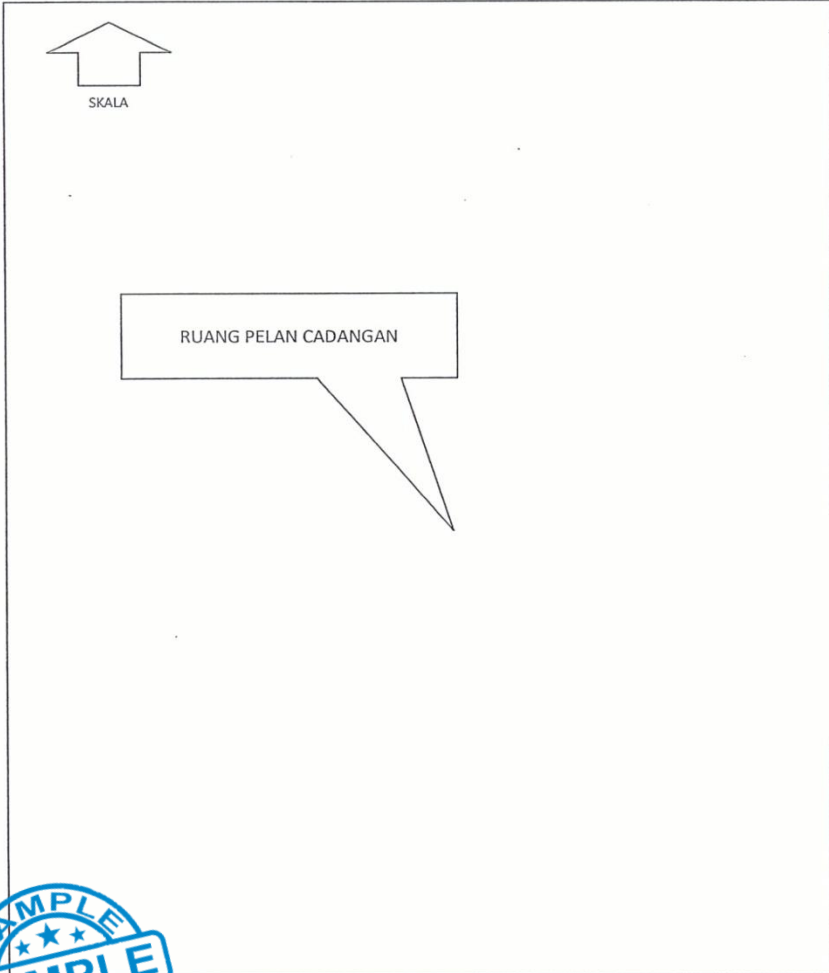
	<p>PELAN KUNCI</p>	<p>MAJLIS BANDARAYA KUALA</p> <p>(RUANG COP KELULUSAN MINIMA 10CM) X 10CM)</p>
	<p>PELAN LOKASI</p>	<p>TAJUK PERMOHONAN: (SILA NYATAKAN JENIS KM, MUKIM DAN DAERAH)</p> <p>PETUNJUK: (PETUNJUK CADANGAN GUNA TANAH)</p>
	<p>KETERANGAN LOT</p> <ul style="list-style-type: none"> o NO. HAKMILIK: o NO. PA: o KELUASAN ASAL: o KATEGORI KENGGUNAAN TANAH: o SYARAT NYATA: 	<p>PEMILIK TANAH / PENYEWAWA: (MENUNJUKKAN NAMA DAN NO. KAD PENGENALAN. NYATAKAN NAMA SYARIKAT DAN JAWATAN JIKA BERKAITAN)</p> <p>PERUNDING:</p>
	<p>NO. PELAN:</p>	



SALLE
A
MANGER

5000

SALON

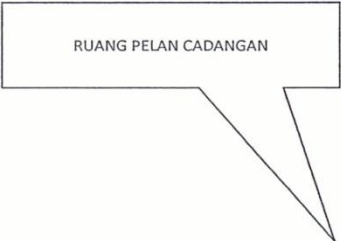

PILIHAN 2

 <p>SKALA</p>  <p>RUANG PELAN CADANGAN</p>	PELAN KUNCI	MAJLIS BANDARAYA KUALA
	PELAN LOKASI	PEMILIK TANAH / PENYEWAJ:
	PETUNJUK: (PETUNJUK CADANGAN GUNA TANAH)	(RUANG COP KELULUSAN MINIMA 10CM) X 10CM)
TAJUK PERMOHONAN: (SILA NYATAKAN JENIS KM, MUKIM DAN DAERAH)	KETERANGAN LOT: <ul style="list-style-type: none">o NO. HAKMILIK:o NO. PA:o KELUASAN ASAL:o KATEGORI KENGGUNAAN TANAH:o SYARAT NYATA:	PERUNDING:
		NO. PELAN:



SALLE
A
MANGER

5000

SALON





SKALA - 1 : 1000

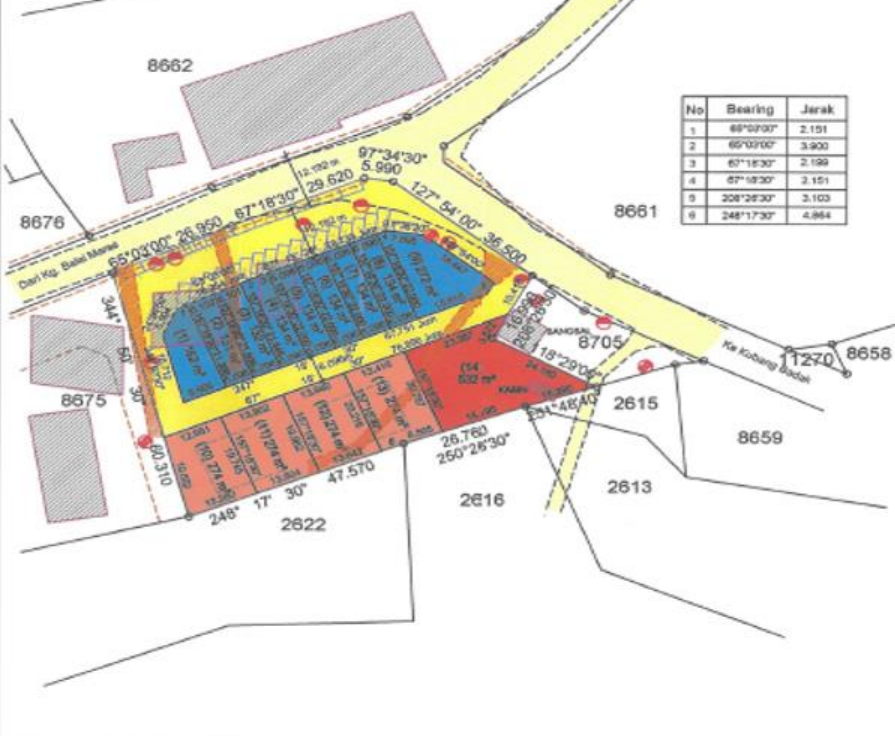

No	Bearing	Jarak
1	66°07'00"	2.151
2	65°09'00"	3.900
3	67°18'30"	2.199
4	67°08'30"	2.151
5	208°28'30"	3.103
6	248°17'30"	4.864

PELAN LOKASI TANPA SKALA



PELAN TAPAK SKALA -> 1 : 6336



KETERANGAN

- Lot 8660 dipisahkan kepada (14) petak iaitu petak 1-14.
- Petak (1) hingga (9) adalah untuk rumah kedai seringkat.
- Petak (10) hingga (13) adalah untuk rumah semi-D.
- Petak (14) adalah untuk rumah sesebuah.
- Sempadan Asal.
- Sempadan Pecahan Lot
- Cadangan Pecahan Lot rumah kedai Keluasan lantai = 1367 m²
- Cadangan Pecahan Lot rumah semi-D
- Cadangan Pecahan Lot rumah sesebuah
- Ruasab jalan bercirikan dikorah kepada kerajaan. Keluasan = 1786 m²
- Rumah sedekada
- Jalan Tar
- Jalan Tanah Merah
- Parking lot = 21 Lot
- TUM berbumbung & berlundi
- Keja-keja ukur akan dijalankan oleh Jurukur Takzim Jaya Sdn. Bhd.

MAJLIS BANDARAYA KUALA TERENGGANU

PEMILIK TANAH / PENYEWAJA

Abdul Aziz Bin Mat
ABDUL AZIZ BIN MAT
 KP : S10810-03-5003

JURUKUR TANAH

JURUKUR TAKZIM JAYA SDN. BHD. (10006061)
 JURUKUR TANAH BERLESEN
 G-25, Jalan Mawar 4,
 Taman Tampoi Indah II,
 81200 Johor Bahru,
 Johor Darul Takzim
 Tel : 07-241 9919 Fax : 07-241 9918

Sr. MOHD AZHAN BIN MOHAMED YUSOP
 B.Sc (Surveying) (Land/Map), M. I. (S.M), MAALS
 Land Surveyor Licensed Under Act 459 (Rev. 1991)

TAJUK

PELAN KEBENARAN MERANCANG
 SUSUNATUR UNTUK TUKAR SYARAT
 DAN PECAH SEMPADAN SERENTAK
 DI ATAS LOT 8660 GM 2331
 DAERAH KUALA ABANG
 DAERAH BUNGLUNG

KETERANGAN TAPAK

- NO. HAKMILIK - GM 2331
 NO. P.A. - II-056773
 LUAS - 0.4643 Ha
 KEGUNAAN - TIADA
 NO. SYIT - 33-B-IV



SALLE
A
MANGER

5000

SALON

FORMAT RANGKA PELAN

❖ Pelan Kebenaran Merancang Pendirian Bangunan

KEMENDERAU-KEMENDERAU JABATAN ROMA MALAYSIA

REKABENDEK

1. Bertujuan bagi menunjukkan kedudukan dan keluasan tanah yang dibekalkan kepada pemilik projek pembangunan.
2. Menunjukkan kedudukan tanah yang dibekalkan kepada pemilik projek pembangunan.
3. Menunjukkan kedudukan tanah yang dibekalkan kepada pemilik projek pembangunan.
4. Menunjukkan kedudukan tanah yang dibekalkan kepada pemilik projek pembangunan.
5. Menunjukkan kedudukan tanah yang dibekalkan kepada pemilik projek pembangunan.
6. Menunjukkan kedudukan tanah yang dibekalkan kepada pemilik projek pembangunan.
7. Menunjukkan kedudukan tanah yang dibekalkan kepada pemilik projek pembangunan.
8. Menunjukkan kedudukan tanah yang dibekalkan kepada pemilik projek pembangunan.
9. Menunjukkan kedudukan tanah yang dibekalkan kepada pemilik projek pembangunan.
10. Menunjukkan kedudukan tanah yang dibekalkan kepada pemilik projek pembangunan.
11. Menunjukkan kedudukan tanah yang dibekalkan kepada pemilik projek pembangunan.
12. Menunjukkan kedudukan tanah yang dibekalkan kepada pemilik projek pembangunan.
13. Menunjukkan kedudukan tanah yang dibekalkan kepada pemilik projek pembangunan.
14. Menunjukkan kedudukan tanah yang dibekalkan kepada pemilik projek pembangunan.
15. Menunjukkan kedudukan tanah yang dibekalkan kepada pemilik projek pembangunan.
16. Menunjukkan kedudukan tanah yang dibekalkan kepada pemilik projek pembangunan.
17. Menunjukkan kedudukan tanah yang dibekalkan kepada pemilik projek pembangunan.
18. Menunjukkan kedudukan tanah yang dibekalkan kepada pemilik projek pembangunan.
19. Menunjukkan kedudukan tanah yang dibekalkan kepada pemilik projek pembangunan.
20. Menunjukkan kedudukan tanah yang dibekalkan kepada pemilik projek pembangunan.

PENGIRIAN TEMPAT LETAK KERETA BAGI PELAKUK KAWASAN PERUMAHAN BERKATAN

PERUMAHAN BERKATAN

PANGKALAN KEMAMUKAN TEMPAT LETAK KERETA - 2 TINGKAT LETAK KERETA

MAKUD TEMPAT LETAK KERETA POLARIS "PERUMAHAN" = 80 Unit Rumah 20%

JALAN TEMPAT LETAK KERETA WISMA BERKATAN = 30 UNIT

PROPOSED HYDRANT (6 NOS.)

FASA 1 (8.99 EKAR / 36381.24MP)

FASA 2 (3.20 EKAR / 12949.94MP)

FASA 2 (PANGAPURI & KEMUDAHAN BERKATAN (3.20 EKAR)

PELAN TAPAK PEMBANGUNAN
SKALA 1:100

NOTA :

TAKS LUKSON :

PELAN KEBENARAN MERANCANG PENDIRIAN BANGUNAN BAGI CADANGAN MERENDHIR BANGUNAN YANG MENDUNDIRI:

FASA 1:
 1) RUMAH TERES 2 TINGKAT (96 UNIT)
 2) PONDOK PENGAWAL
 3) PENCANGKUP ELEKTRIK
 4) LOJI SISTEM KUMBAHAN

FASA 2 : (PEMBANGUNAN AKAN DATANG)
 - PANGAPURI & KEMUDAHAN BERKATAN

DI ATAS LOT 28228 (PM 6305), DI WAKAF TEMBESU, MUKIM KUJALA NERUS, DAERAH KUALA NERUS, TERENGGANU DARUL BIAH.

UNTUK TETAPAN:
 PERBADANAN MEMAJUKAN KITSAD NEGERI TERENGGANU (P/INT)

PELUK :

HAIJI MOHD SATTAR AB. LATIF
 Pengarah Besar Pengiraan Teknikal
 s.p. Kalkulator Pengiraan Teknikal
 Perlesenan Pengiraan Teknikal
 Hiasan Terengganu

PERBADANAN MEMAJUKAN KITSAD NEGERI TERENGGANU
 Tingkat 4 Menara P/INT
 100, Jalan Telok Ayer, Terengganu
 21 000-021000 FAKS 023681 24632001 MAL 8180

INDEX :

ARKITREK SAMBY Z

TAKS LUKSON :
FASA 1 (RUMAH TERES)
PELAN TAPAK PEMBANGUNAN

NO. LUKSON :
 AZ170417/TRICOMART/100

SKALA :	REV :	TAHAP :
SEPERTI TERPERA	E	JULAI 2018
BILANGAN :	DISYAHKAN OLEH :	DISYAHKAN OLEH :
0001	PE	PE



THIS DRAWING IS COPYRIGHT
 Contractor must check all dimensions on site. Only figured dimensions are to be used. Discrepancies are to be reported immediately to the P.R. before proceeding.



FORMAT RANGKA PELAN

❖ Pelan Perspektif



NOA :		
TAJIR LUKSI :		
PELAN KEBENARAN MERANCANG PENDIRIAN BANGUNAN BAGI CADANGAN MENDIRIKAN BANGUNAN YANG MENDUNGUNGI: FASA 1: 1) RUMAH TERES 2 TINGKAT (88 UNIT) 2) PONDOK PENGAWAL 3) PENCAWANG ELEKTRIK 4) LOJI SISTEM KUMBAHAN FASA 2 : (PEMBANGUNAN AKAN DATANG) -PANGSAPURI & KEMUDAHAN BERKAITAN DI ATAS LOT 29229 (PM 6305), DI WAKAF TEMBESU, MUKIM KUALA NERUS, DAERAH KUALA NERUS, TERENGGANU DARUL IMAN. UNTUK TETAPAN: PERBADANAN MEMAJUKAN KITSRAD NEGERI TERENGGANU (PMINT)		
PEKER :  HAJI MOHD SAIFUDDIN AB LALIF Pengerusi Besar (Pembinaan) Terbilang di Puteri Pasirgah, Ekomarket Komplex Perumahan Perumahan SRIKANT Daerah Terengganu PERBADANAN MEMAJUKAN KITSRAD NEGERI TERENGGANU Tingkat 10, Kompleks SRIKANT, 20010 Kuala Nerus, Terengganu. TEL: 09-6273000 Fax: 09-6228010 TERENGGANU MALAYSIA		
ARKITEK :  ARKITEK ZAMRY Z No. Pendaftaran: 1001-AZ-02 No. Pendaftaran: 1001-AZ-02		
NO. LUKSI: FASA 1 & FASA 2 -PERSPEKTIF		
NO. LUKSI : AZ7D04177/1RCC/PP/PERD1		
SKALA : SEPERTI TERTERA OLAS: OLAS : NAME :	REV : REVISI: OLAS : FZ:	19800 : JULAI 2018 DIBAWAH OLAS : FZ:
THIS DRAWING IS COPYRIGHT Contractor must check all dimensions on site. Only figured dimensions are to be used. Discrepancies are to be reported immediately to the P.R. before proceeding.		



FORMAT RANGKA PELAN

❖ Pelan Lantai

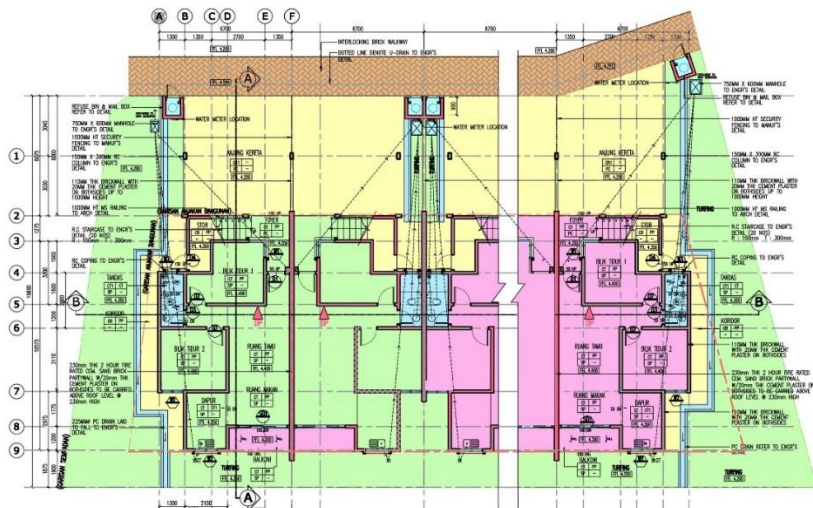

PELAN ARAS BAWAH
SKALA 1: 100

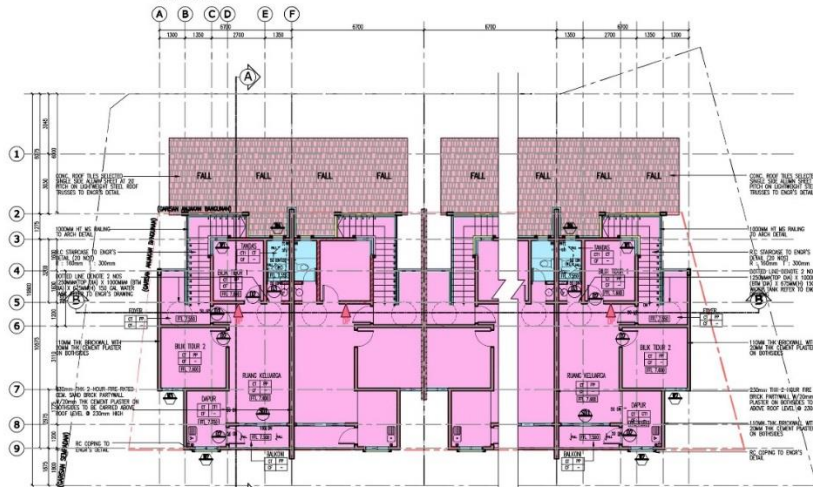

PELAN ARAS ATAS
SKALA 1: 100

JADUAL PERATURAN PENGUKURAN & PENCAYAAN

No	Mura Hadapan	Saiz				
		1000	1200	1500	2000	2500
1	Pelamin	1000	1200	1500	2000	2500
2	Pelamin	1000	1200	1500	2000	2500
3	Pelamin	1000	1200	1500	2000	2500
4	Pelamin	1000	1200	1500	2000	2500
5	Pelamin	1000	1200	1500	2000	2500
6	Pelamin	1000	1200	1500	2000	2500
7	Pelamin	1000	1200	1500	2000	2500
8	Pelamin	1000	1200	1500	2000	2500
9	Pelamin	1000	1200	1500	2000	2500
10	Pelamin	1000	1200	1500	2000	2500
11	Pelamin	1000	1200	1500	2000	2500
12	Pelamin	1000	1200	1500	2000	2500

SYMBOL & LEGEND

FLOOR FINISH
FL - CERAMIC TILE
WL - WALL FINISH
SK - SKIRTING

CEILING FINISH
PC - PLASTER CEILING
SP - SKIM COAT & PAINT
CF - CEILING 1200MM ACROSTIC FINISH SHEET CEILING

WALL FINISH
PF - PLASTER & PAINT
CF - CERAMIC TILES UP TO 1500MM HEIGHT
CT - CERAMIC TILES

DOOR
1000MM x 2100MM SINGLE LEAF TIMBER SOLID PANEL DOOR WITH GL. DOOR JAMB
1000MM x 2100MM SINGLE LEAF TIMBER POWERED FLUSH DOOR WITH GL. DOOR JAMB
1000MM x 2100MM SINGLE LEAF TIMBER POWERED FLUSH DOOR WITH P.V.C. LAMINATION ON INTERNAL SIDE WITH GL. DOOR JAMB
1000MM x 2100MM SINGLE LEAF TIMBER POWERED FLUSH DOOR WITH LAMINATE ON EXTERNAL SIDE WITH GL. DOOR JAMB
2000MM x 2500MM ALUMINIUM FRAME SLIDING DOOR WITH TOP HANG TO MANT'S DETAIL

WINDOW
1000MM x 2100MM NATURAL ANODISED ALUM. CASSETT WINDOW WITH P.V.C. FINE GLASS PAN. CLEAR GLASS PANEL TO SPECIALIST/MANT'S DETAIL
1000MM x 1100MM NATURAL ANODISED ALUM. CASSETT WINDOW WITH TOP HANG PAN. CLEAR GLASS PANEL TO SPECIALIST/MANT'S DETAIL
1000MM x 2100MM NATURAL ANODISED ALUM. TOP HANG PAN. TR. FROSTED GLASS PANEL TO SPECIALIST/MANT'S DETAIL
1000MM x 2100MM NATURAL ANODISED ALUM. TOP HANG PAN. TR. FROSTED GLASS PANEL TO SPECIALIST/MANT'S DETAIL

WALL LEGEND
DP - DRY POWER EXTINGUISHER

KULONAN PELAN ARAS BAWAH		KULONAN PELAN ARAS ATAS	
SANDB	W.P	SANDB	W.P
1000	2500	1000	2500
1000	1500	1000	1500
1000	1200	1000	1200
1000	1500	1000	1500
1000	1200	1000	1200
1000	1500	1000	1500
1000	1200	1000	1200
1000	1500	1000	1500
1000	1200	1000	1200
1000	1500	1000	1500

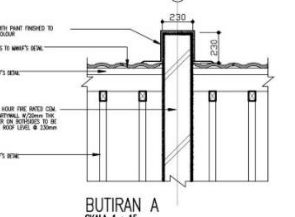

REKAB 1

RAK PROJE :

PELAN KEBENARAN MERANCANG PENDIRIAN BANGUNAN BAGI CADANGAN MENDIRIKAN BANGUNAN YANG MENGANDUNGI :

FASA 1 :

- 1) BILAH TERES 2 TINGKAT 06 UNIT
- 2) PONDOK PENGAWAL
- 3) PENCAKUP ELEKTRIK
- 4) LOJI SISTEM KULAMAHAN

FASA 2 : (PEMBANGUNAN AKAN DATANG)

- PANGKAPUR & KEMBUNGAN BERKANTON
- DI KAWAL LOT 2000 (PM) 0008, DI WAKAF TERSEBUT MUROH KUALA MELIKA, DARJAH KUALA MELIKA, TERSEBUT DAN/DAI, DAHIL, BAHU

LINTUK TERUTAM :

PERBADIHARAN MEMALUKAN KETIDAK HESITAN TERSEBUT (PANTI)

PIKAP 1

PERBADIHARAN MEMALUKAN KETIDAK HESITAN TERSEBUT (PANTI)

PIKAP 2

PERBADIHARAN MEMALUKAN KETIDAK HESITAN TERSEBUT (PANTI)

PIKAP 3

PERBADIHARAN MEMALUKAN KETIDAK HESITAN TERSEBUT (PANTI)

PIKAP 4

PERBADIHARAN MEMALUKAN KETIDAK HESITAN TERSEBUT (PANTI)

PIKAP 5

PERBADIHARAN MEMALUKAN KETIDAK HESITAN TERSEBUT (PANTI)

PIKAP 6

PERBADIHARAN MEMALUKAN KETIDAK HESITAN TERSEBUT (PANTI)

PIKAP 7

PERBADIHARAN MEMALUKAN KETIDAK HESITAN TERSEBUT (PANTI)

PIKAP 8

PERBADIHARAN MEMALUKAN KETIDAK HESITAN TERSEBUT (PANTI)

PIKAP 9

PERBADIHARAN MEMALUKAN KETIDAK HESITAN TERSEBUT (PANTI)

PIKAP 10

PERBADIHARAN MEMALUKAN KETIDAK HESITAN TERSEBUT (PANTI)

PIKAP 11

PERBADIHARAN MEMALUKAN KETIDAK HESITAN TERSEBUT (PANTI)

PIKAP 12

PERBADIHARAN MEMALUKAN KETIDAK HESITAN TERSEBUT (PANTI)

PIKAP 13

PERBADIHARAN MEMALUKAN KETIDAK HESITAN TERSEBUT (PANTI)

PIKAP 14

PERBADIHARAN MEMALUKAN KETIDAK HESITAN TERSEBUT (PANTI)

PIKAP 15

PERBADIHARAN MEMALUKAN KETIDAK HESITAN TERSEBUT (PANTI)

PIKAP 16

PERBADIHARAN MEMALUKAN KETIDAK HESITAN TERSEBUT (PANTI)

PIKAP 17

PERBADIHARAN MEMALUKAN KETIDAK HESITAN TERSEBUT (PANTI)

PIKAP 18

PERBADIHARAN MEMALUKAN KETIDAK HESITAN TERSEBUT (PANTI)

PIKAP 19

PERBADIHARAN MEMALUKAN KETIDAK HESITAN TERSEBUT (PANTI)

PIKAP 20

PERBADIHARAN MEMALUKAN KETIDAK HESITAN TERSEBUT (PANTI)

PIKAP 21

PERBADIHARAN MEMALUKAN KETIDAK HESITAN TERSEBUT (PANTI)

PIKAP 22

PERBADIHARAN MEMALUKAN KETIDAK HESITAN TERSEBUT (PANTI)

PIKAP 23

PERBADIHARAN MEMALUKAN KETIDAK HESITAN TERSEBUT (PANTI)

PIKAP 24

PERBADIHARAN MEMALUKAN KETIDAK HESITAN TERSEBUT (PANTI)

PIKAP 25

PERBADIHARAN MEMALUKAN KETIDAK HESITAN TERSEBUT (PANTI)

PIKAP 26

PERBADIHARAN MEMALUKAN KETIDAK HESITAN TERSEBUT (PANTI)

PIKAP 27

PERBADIHARAN MEMALUKAN KETIDAK HESITAN TERSEBUT (PANTI)

PIKAP 28

PERBADIHARAN MEMALUKAN KETIDAK HESITAN TERSEBUT (PANTI)

PIKAP 29

PERBADIHARAN MEMALUKAN KETIDAK HESITAN TERSEBUT (PANTI)

PIKAP 30

PERBADIHARAN MEMALUKAN KETIDAK HESITAN TERSEBUT (PANTI)



FORMAT RANGKA PELAN

❖ Pelan Pandangan

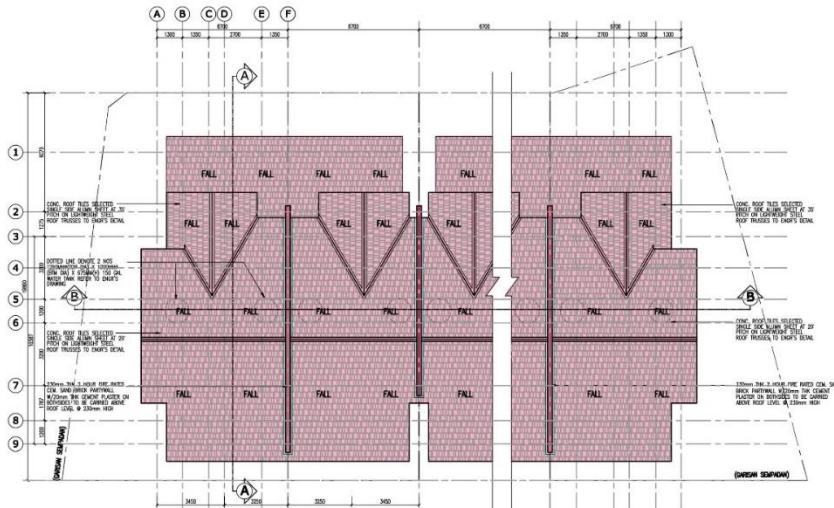

TERRAZO PELAN ANDAS BUNYI		TERRAZO PELAN ANDAS	
BLOK	M/P	BLOK	M/P
POKER	0.12	POKER	0.33
TRASA	0.08	TRASA	0.08
BLOK TAMBAH/BUKUK	24.83	BLOK TAMBAH 1	0.11
BLOK TAMBAH 1	10.81	BLOK TAMBAH 2	1.17
BLOK TAMBAH 2	11.81	BLOK TAMBAH 3	0.18
TRASA	0.08	TRASA	0.08
PAKSI	0.41	PAKSI	0.41
PAKSI	0.35	PAKSI	0.35
JAMBU BETA	11.83	JAMBU BETA	0.33

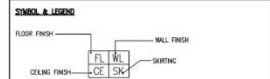

- FLOOR FINISHES**
- CF - CERAMIC FLOOR
 - CF1 - CERAMIC FLOOR HARDENER
 - CT - CERAMIC TILES
 - CT1 - NON-SLIP CERAMIC TILES
- CEILING FINISHES**
- PC - PLASTER CEILING
 - SP - SPM COAT & PAINT
 - CF - 1200MM X 1200MM ACBESTOS FREE SHEET CEILING
- WALL FINISHES**
- PP - PLASTER & PAINT
 - CT - CERAMIC TILES UP TO 1500MM HEIGHT
 - CT1 - CERAMIC TILES
- DOOR**
- 2100MM X 900MM SINGLE LEAF TIMBER SOLID PANEL DOOR WITH G.L. DOOR JAMB
 - 2100MM X 900MM SINGLE LEAF TIMBER PLYWOOD FLUSH DOOR WITH G.L. DOOR JAMB
 - 2100MM X 700MM SINGLE LEAF TIMBER PLYWOOD FLUSH DOOR WITH G.L. DOOR JAMB
 - 2100MM X 900MM SINGLE LEAF TIMBER PLYWOOD FLUSH DOOR WITH LAMINATED ON INTERNAL SIDE WITH G.L. DOOR JAMB
 - 2100MM X 2100MM ALUMINUM FRAME SLIDING DOOR WITH TOP HUNG TO MARKET'S DETAIL
- WINDOW**
- 2100MM X 900MM 12MM ALUMINUM ANODISED ALUM. CASSETTE WINDOW WITH 12MM CLEAR GLASS WITH THE CLEAR GLASS PANEL TO SPECIFICATION/MANUFACTURER'S DETAIL
 - 2100MM X 1100MM 12MM ALUMINUM ANODISED ALUM. CASSETTE WINDOW WITH TOP HUNG AND THE CLEAR GLASS PANEL TO SPECIFICATION/MANUFACTURER'S DETAIL
 - 2100MM X 900MM 12MM ALUMINUM ANODISED ALUM. TOP HUNG WITH THE PROTECTED GLASS PANEL TO SPECIFICATION/MANUFACTURER'S DETAIL
 - 2100MM X 900MM 12MM ALUMINUM ANODISED ALUM. TOP HUNG WITH THE PROTECTED GLASS PANEL TO SPECIFICATION/MANUFACTURER'S DETAIL
- ROOF LEGEND**
- CF - DRY POWDER EXTENSOR

- SKRIP & JERDOL**
- FLOOR FINISH: WALL FINISH
- CEILING FINISH: SKIRTING
- SKRIP & JERDOL**
- SKRIPING WITH PAINT FINISHED TO MATCH ROOF CEILING
- ENTER TO MARKET'S DETAIL
- ENTER TO MARKET'S DETAIL
- 2100MM THE 2 HOUR FIRE RATED CEILING AND PROTECTIVE SYSTEM TO BE COMPLY FACTORY ON SCHEDULED TO BE CHECKED AGAIN ROOF LEVEL @ 300MM HEAD
- ENTER TO MARKET'S DETAIL

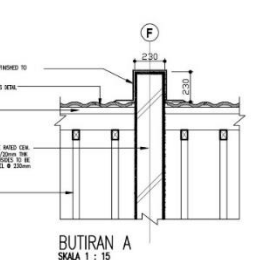

REKA 1

TAKSIR PROJEK :

PELAN KEBENARAN MERANCANG PENDIRIAN BANGUNAN BAGI CADANGAN MENDIRIKAN BANGUNAN YANG MENGANUNGKI :

FASA 1 :

- 1) RUMAH TERES 2 TINGKAT 96 UNIT
- 2) PONDOK PENGAWAL
- 3) PENCAWANG ELEKTRIK
- 4) LOJI SISTEM KUMBUHAN

FASA 2 : (PEMBANGUNAN AKAN DATANG)

-PANGKAPURAN & REHABILITASI BERSEKUTAN DI ATAS LOT 38888 (PUL BONG), DI WILAYAH TEMERLOH, NEGERI SEMPURNA, DARULHAJAH, NEGERI MALAYSIA, TERSEBUTAN DAULU, BANGUNAN

LUKUT TELUKAN :

PERSEKUTUAN MELAKUKAN KETIBAD HESPER TERSEBUTAN (PUNYI)

PROJEK :

REKA 1

REKA 2

REKA 3

REKA 4

REKA 5

REKA 6

REKA 7

REKA 8

REKA 9

REKA 10

REKA 11

REKA 12

REKA 13

REKA 14

REKA 15

REKA 16

REKA 17

REKA 18

REKA 19

REKA 20

REKA 21

REKA 22

REKA 23

REKA 24

REKA 25

REKA 26

REKA 27

REKA 28

REKA 29

REKA 30

REKA 31

REKA 32

REKA 33

REKA 34

REKA 35

REKA 36

REKA 37

REKA 38

REKA 39

REKA 40

REKA 41

REKA 42

REKA 43

REKA 44

REKA 45

REKA 46

REKA 47

REKA 48

REKA 49

REKA 50

REKA 51

REKA 52

REKA 53

REKA 54

REKA 55

REKA 56

REKA 57

REKA 58

REKA 59

REKA 60

REKA 61

REKA 62

REKA 63

REKA 64

REKA 65

REKA 66

REKA 67

REKA 68

REKA 69

REKA 70

REKA 71

REKA 72

REKA 73

REKA 74

REKA 75

REKA 76

REKA 77

REKA 78

REKA 79

REKA 80

REKA 81

REKA 82

REKA 83

REKA 84

REKA 85

REKA 86

REKA 87

REKA 88

REKA 89

REKA 90

REKA 91

REKA 92

REKA 93

REKA 94

REKA 95

REKA 96

REKA 97

REKA 98

REKA 99

REKA 100



4.0 FORMAT PELAN FIZIKAL

❖ Pelan A0

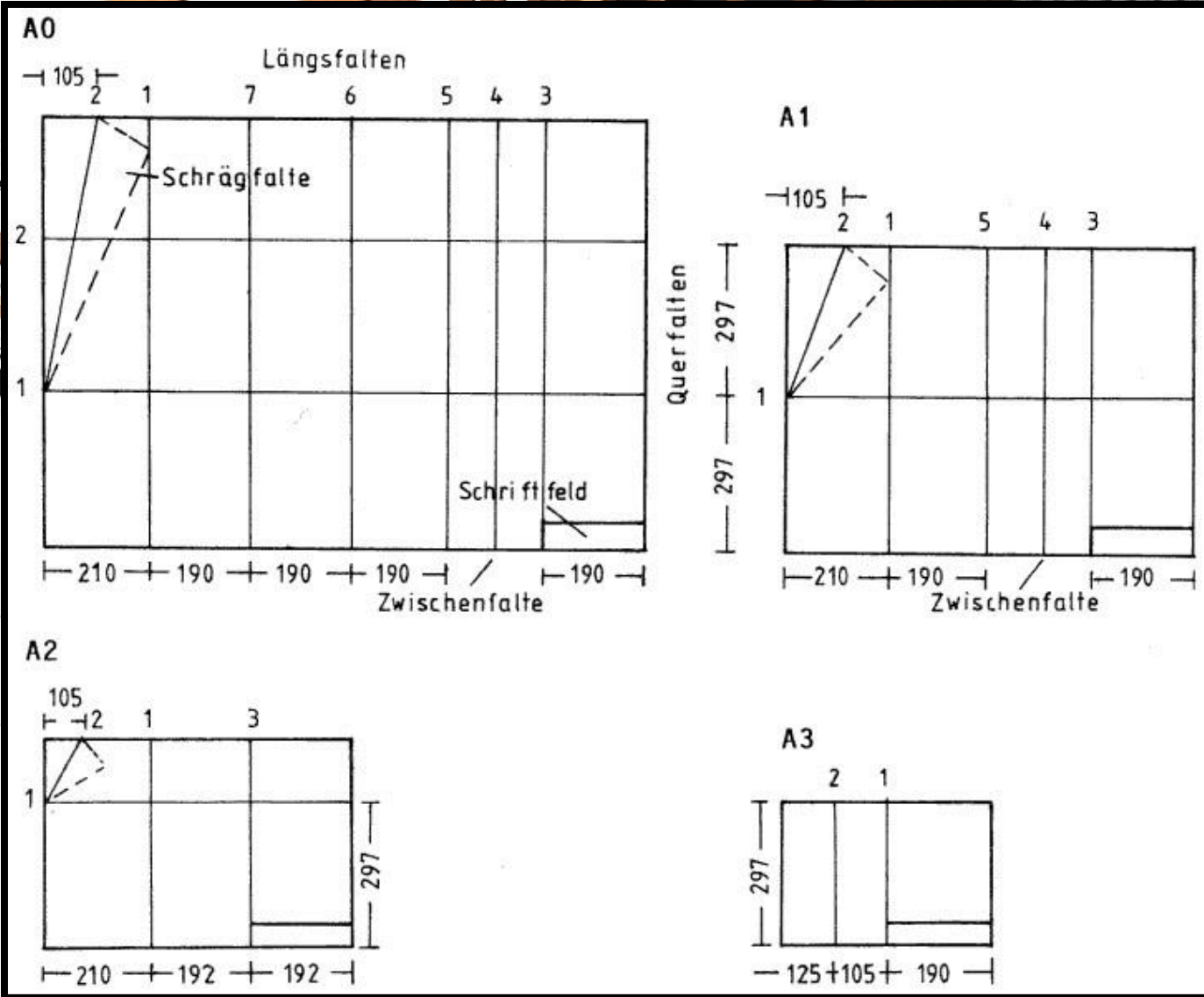

FORMAT PELAN FIZIKAL

❖ Pelan Saiz A0

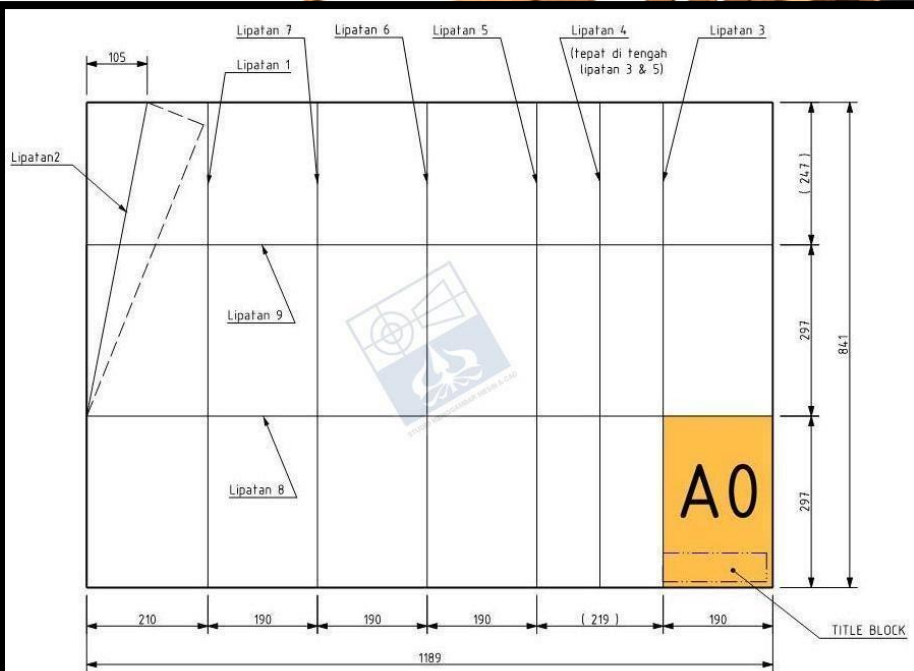

1 Kertas ukuran A0
841 x 1189 mm

- Nama lipatan:
1. Lipatan membujur (longitudinal fold): 1, 3, 5, 6, 7
2. Lipatan melintang (cross fold): 8, 9
3. Lipatan miring (oblique fold): 2
4. Lipatan tengah (intermediate fold): 4

studiogbmesin@gmail.com

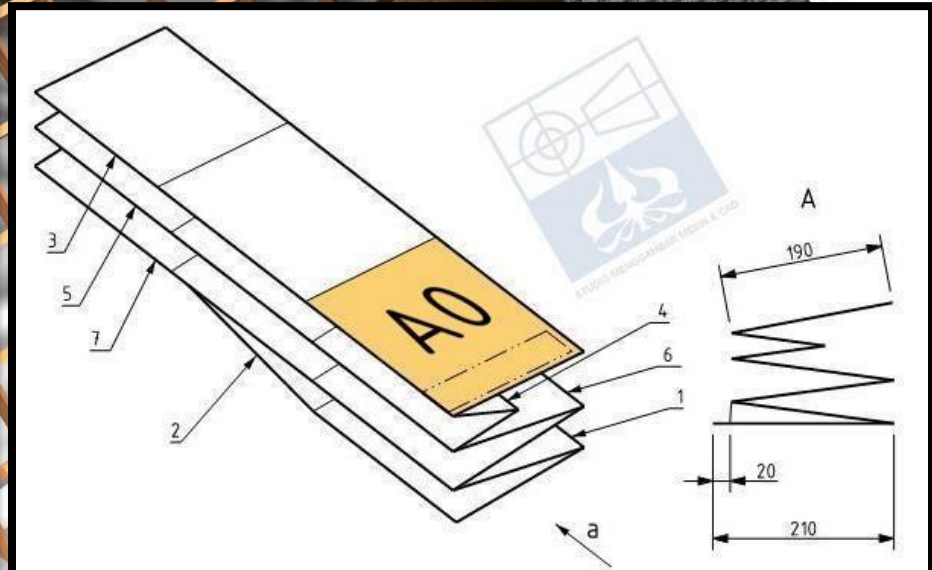

2 Lipatan 1--7

studiogbmesin@gmail.com



FORMAT PELAN FIZIKAL

❖ Pelan Saiz A1

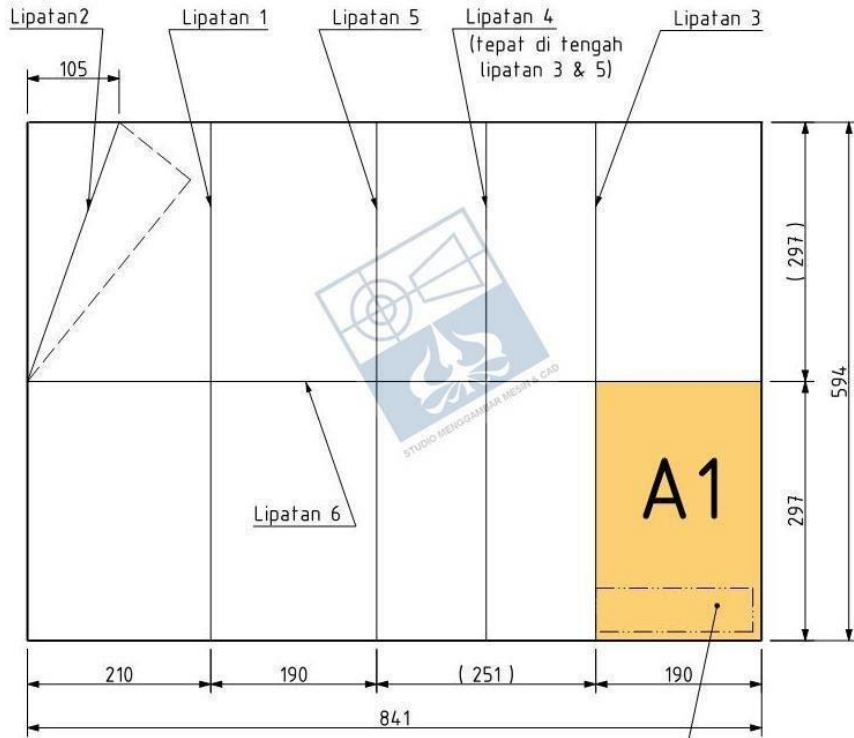

1 Kertas ukuran A1
594 x 841 mm

TITLE BLOCK

Nama lipatan:

1. Lipatan membujur (longitudinal fold): 1, 3, 5
2. Lipatan melintang (cross fold): 6
3. Lipatan miring (oblique fold): 2
4. Lipatan tengah (intermediate fold): 4

studiogbmesin@gmail.com

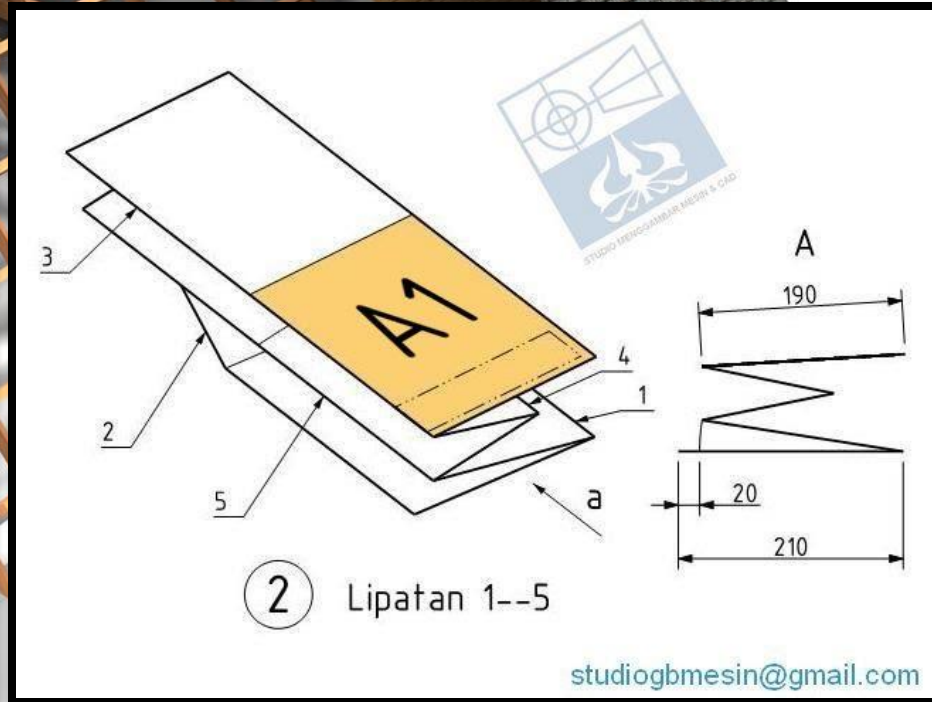

2 Lipatan 1--5

studiogbmesin@gmail.com



FORMAT PELAN FIZIKAL

❖ Pelan Saiz A2

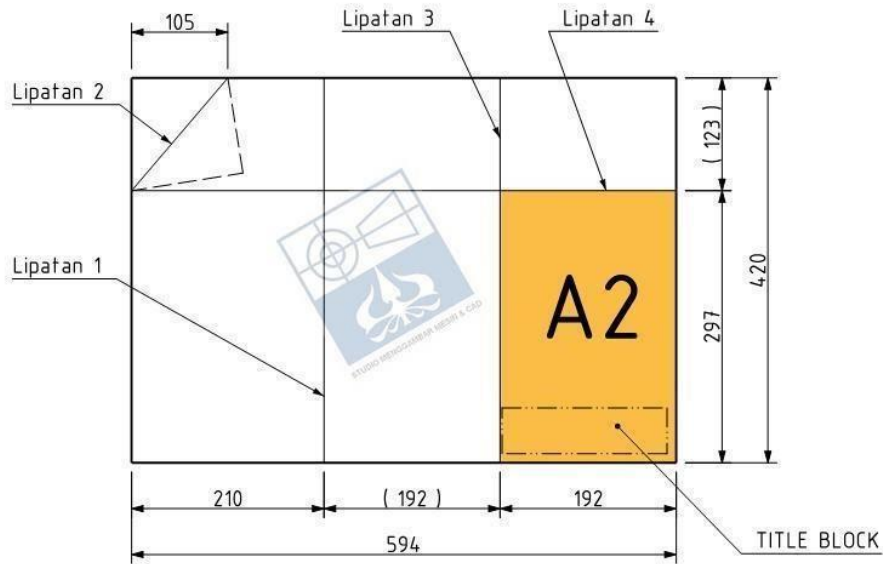

① Kertas ukuran A2
420 x 594 mm

Nama lipatan:

1. Lipatan membujur (longitudinal fold): 1, 3
2. Lipatan melintang (cross fold): 4
3. Lipatan miring (oblique fold): 2

studiogbmesin@gmail.com

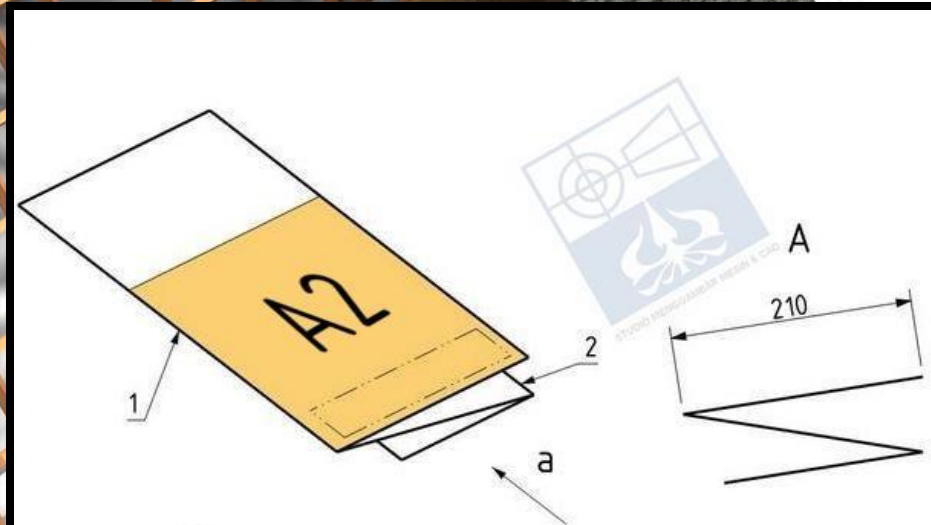

② Lipatan 1--2 (membujur)

studiogbmesin@gmail.com

SALLE
A
MANGER

SALON

GARAGE

AXE DE FAISAGE

FORMAT PELAN FIZIKAL

❖ Pelan Saiz A3

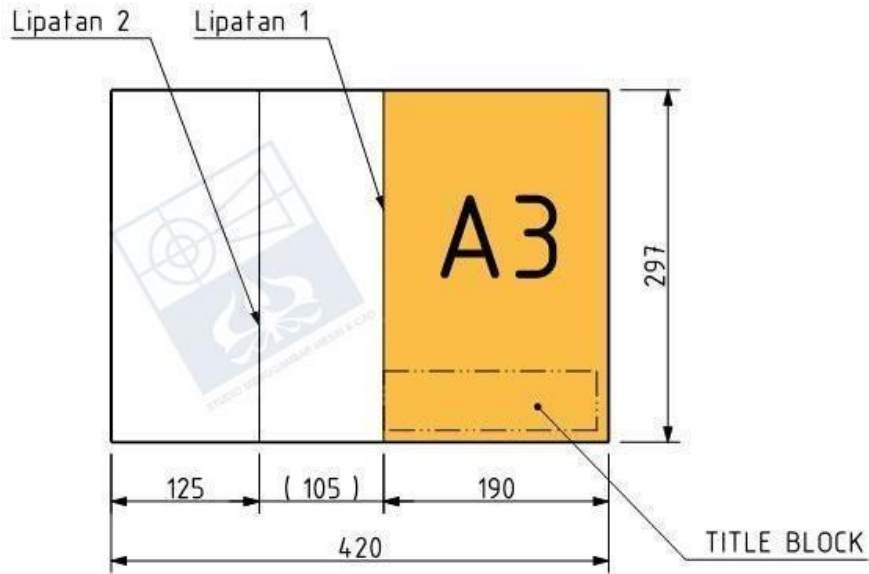

- 1 Kertas ukuran A3
297 x 420 mm

Nama lipatan:
Lipatan membujur (longitudinal fold): 1, 2

studiogbmessin@gmail.com

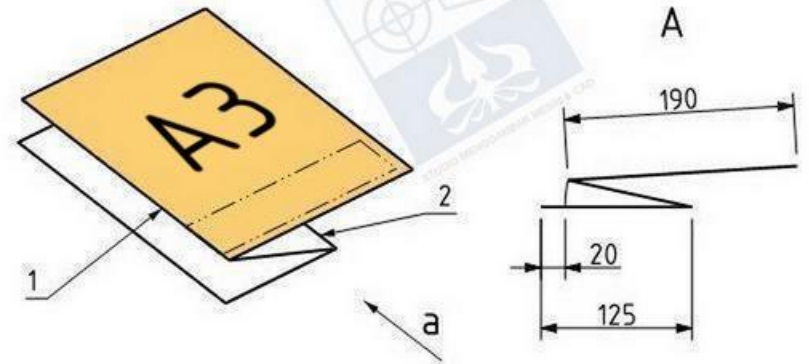

- 2 Lipatan 1 & 2 (membujur)

studiogbmessin@gmail.com

FORMAT PELAN FIZIKAL

❖ Video Cara Lipatan Pelan

CARA-CARA MELIPAT PELAN A0, A1, A2 & A3



PENGESYORAN

Mesyuarat Jawatankuasa Pusat Setempat dipohon untuk bersetuju mengenai perkara-perkara berikut :

- 1) **Menguatkuasakan pemakaian Garis Panduan Format Pelan Kebenaran Merancang bermula 1 Ogos 2019.**
- 2) **Pihak Urusetia Unit Pusat Setempat (OSC) dikehendaki memaklumkan secara bertulis kepada semua PSP dan SP yang berdaftar dengan OSC Majlis Perbandaran Dungun.**
- 3) **Tempoh percubaan pemakaian Garis Panduan Format Pelan Kebenaran Merancang diberi tempoh selama sebulan bermula 1 Ogos 2019 hingga 31 Ogos 2019.**
- 4) **PSP dan SP dikehendaki menggunakan Format Pelan Kebenaran Merancang dan sekiranya tidak mematuhi format Kebenaran Merancang sebagaimana yang telah ditetapkan, pihak OSC berhak untuk tidak menerima permohonan bagi didaftarkan di dalam OSC Online.**



**SEKIAN
TERIMA KASIH**

